

TIEFKÜHLMÖBEL



***“Gefrorene Produkte
waren noch nie so cool
wie in unseren modernen
Tiefkühlmöbeln!”***

NEPTUN LT *Remote*

Mit seinem stilvollen Design fügt sich der **NEPTUN** Gefrierschrank nahtlos in die SKY & HORIZON Design Linie ein. Er zeichnet sich durch seine hohe Qualität und Zuverlässigkeit aus, um sicherzustellen, dass Ihre tiefgefrorenen Waren stets auf optimaler Temperatur gehalten werden. Dank unserer innovativen Technologie sparen Sie nicht nur Energiekosten, sondern auch Zeit und Aufwand bei der Wartung und Reinigung. Vertrauen Sie auf NEPTUN, um Ihre Tiefkühlprodukte in bester Qualität zu lagern und zu präsentieren!



GRUNDDATEN

- Modelle:
NEPTUN LT (S) und (H)
- Temperatur Klassen:
3L1
- Kältemittel:
R744 oder HFC
- Verdampfer Position:
In der Bodenwanne
- Energieeffizienzklassen:

 bis 



Unbeheizte Türen (S)

Unnötiger Energieverbrauch wird verhindert



Beschlagfreie Türen (S)

Zu jeder Zeit perfekte Produktsichtbarkeit



Edelstahl Bodenwanne

Hygienisch und langlebig



optional LUMITECH LED

Exzellente Lichtqualität bei hoher Energieeffizienz



NEPTUN LT S & H

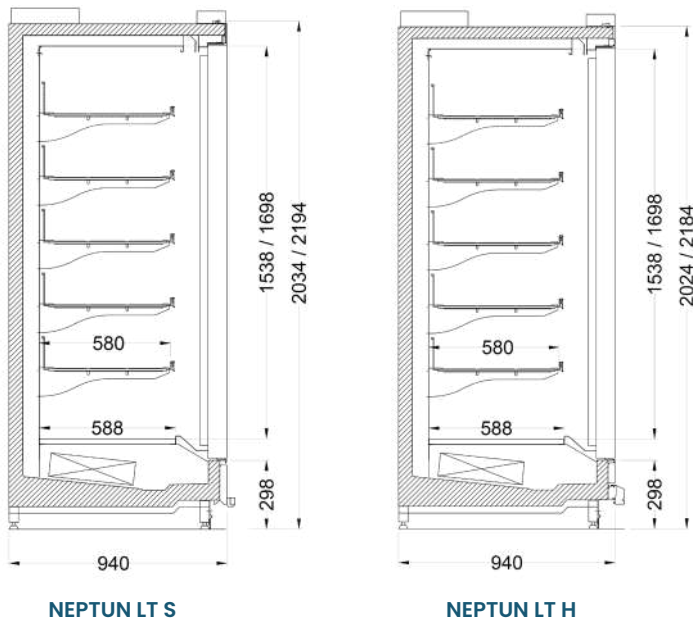

NEPTUN LT S & H		3L1
Länge	mm	1564/2344/3124/3905
Tiefe	mm	940
Höhe	S	2034/2194
	H	2024/2184
Temperatur	°C	-15 / -18

STANDARD KONFIGURATION

S	H
✓ Rahmenlose Glastüren (unbeheizt)	✓ 3-fach verglaste Türen mit Rahmen und Heizung
✓ Glas Frontblende	✓ Blech Frontblende
✓ LED-Stegbeleuchtung	✓ LED-Stegbeleuchtung
✓ Energiesparende EC-Ventilatoren	✓ Elektrische Ventilatoren
✓ Elektronisches Expansionsventil	✓ Thermostatisches Expansionsventil
✓ Edelstahl Abweiser	✓ PVC Abweiser
✓ Höhe 2.000 = 4 Etagen Höhe 2.200 = 5 Etagen	✓ Höhe 2.000 = 4 Etagen Höhe 2.200 = 5 Etagen



NEPTUN COMBO LT *Remote*

Der **NEPTUN COMBO LT** Gefrierschrank bietet mit seiner vertikalen und horizontalen Produktpräsentation maximale Flexibilität und Funktionalität. Der vertikale Teil des Gefrierschranks ist ein Tiefkühlschrank, der Ihnen genügend Platz für alle Ihre Tiefkühlprodukte bietet. Die horizontalen Truhen hingegen sind Tiefkühltruhen, die Ihnen zusätzlichen Platz für Ihre gefrorenen Waren bieten. Mit seiner effizienten Kühlung und einer maximalen Sichtbarkeit Ihrer Produkte, präsentiert der Combi-Gefrierschrank Ihre Waren auf ansprechende Weise.



GRUNDDATEN

- Modelle:
NEPTUN COMBO LT (S) und (H)
- Temperatur Klassen:
3L1
- Kältemittel:
R744 oder HFC
- Verdampfer Position:
Schrank: Hinter Rückwand, Truhe: Unter Bodenwanne
- Energieeffizienzklassen:



Unbeheizte Türen (S)
Unnötiger Energieverbrauch wird verhindert



Beschlagfreie Türen (S)
Zu jeder Zeit perfekte Produktsichtbarkeit



Edelstahl Bodenwanne
Hygienisch und langlebig



Dual Mode als Option
Umschaltbar zwischen Plus und Minus Temperaturbereich



optional **LUMITECH LED**
Exzellente Lichtqualität bei hoher Energieeffizienz



NEPTUN COMBO LT S & H

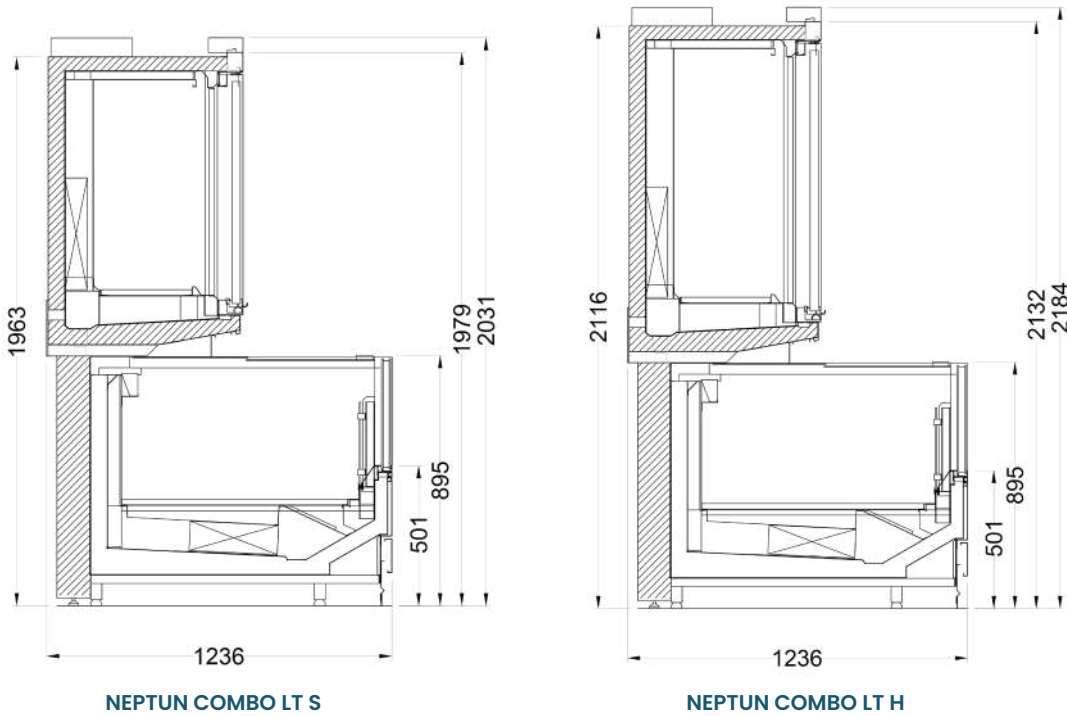

STANDARD KONFIGURATION

S	H
✓ Vollverglaste rahmenlose Glastüren (unbeheizt)	✓ 3-fach verglaste Türen mit Rahmen und Heizung
✓ LED Beleuchtung im Möbelkopf	✓ LED Beleuchtung im Möbelkopf
✓ Energiesparende EC-Ventilatoren	✓ Elektrische Ventilatoren
✓ Elektronisches Expansionsventil	✓ Thermostatisches Expansionsventil
✓ Edelstahl Abweiser	✓ PVC Abweiser

NEPTUN COMBO LT S & H		3LI
Länge	mm	1875/2500/3750
Tiefe	mm	1236
Höhe	mm	2031/2184
Temperatur	°C	-15 / -18



NEPTUN ISLAND Remote

NEPTUN ISLAND, für Tiefkühlung oder Pluskühlung. Mit dem modernen Design und der großflächigen Verglasung sorgt die Tiefkühlinsel für eine ansprechende Atmosphäre in Ihrem Geschäft. Durch die leistungsstarke Kühltechnologie bleiben Ihre Waren jederzeit auf optimaler Temperatur und sind somit vor äußeren Einflüssen bestens geschützt.



GRUNDDATEN

- Modelle:
Single und Double
- Temperatur Klassen:
3LI | 3MI
- Kältemittel:
R744 or HFC
- Verdampfer Position:
In der Bodenwanne verbaut
- Energieeffizienzklassen:

bis



Schließsystem
"Push-Pull" oder Sliding



Panoramaverglasung
Für eine attraktive Waren-
präsentation



optional LUMITECH LED
Exzellente Lichtqualität bei
hoher Energieeffizienz



Dual Mode als Option
Umschaltbar zwischen Plus
und Minus Temperaturbe-
reich



NEPTUN ISLAND SINGLE

STANDARD KONFIGURATION

- ✓ Panoramaverglasung
- ✓ LED-Beleuchtung
- ✓ Elektronisches Expansionsventil
- ✓ Energiesparende EC-Ventilatoren
- ✓ Edelstahl Abweiser

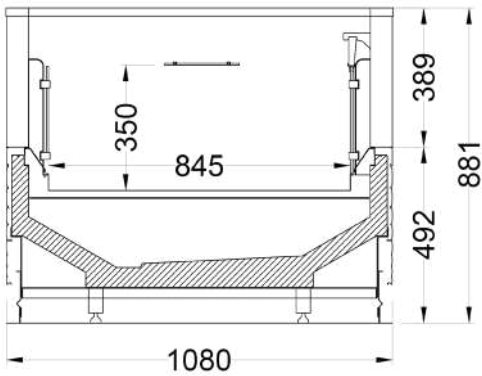
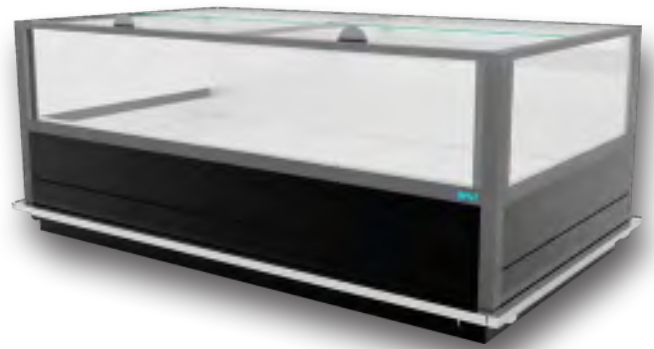

NEPTUN SINGLE		3L1	3M1
Länge	mm	1875/2500/3750	1875/2500/3750
Tiefe		1080	1080
Höhe	mm	881	881
Temperatur	°C	-18/-15	-1/+5



NEPTUN ISLAND DOUBLE

STANDARD KONFIGURATION

- ✓ Panoramaverglasung
- ✓ LED-Beleuchtung
- ✓ Elektronisches Expansionsventil
- ✓ Energiesparende EC-Ventilatoren
- ✓ Edelstahl Abweiser

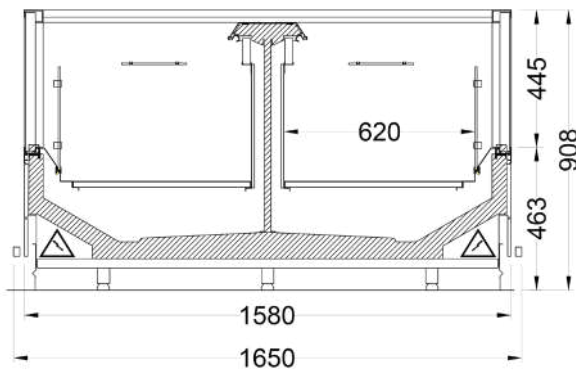

NEPTUN DOUBLE NARROW

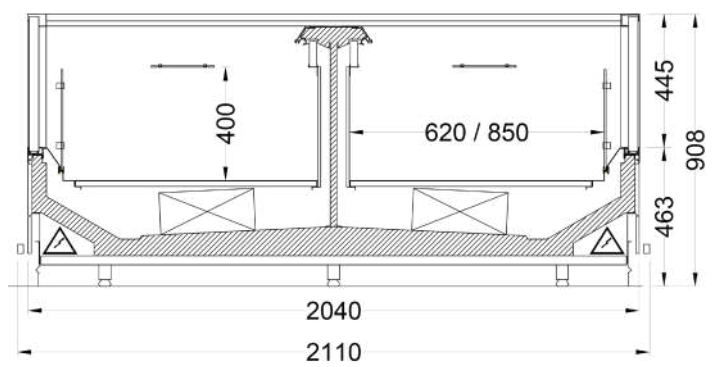

NEPTUN DOUBLE

NEPTUN DOUBLE		3L1	3M1	KOPFTEIL	3L1	3M1
Länge	mm	1875/2500/3750	1875/2500/3750		1580/2040	1580/2040
Tiefe		1580/2040	1580/2040		1080/1505	1080/1505
Höhe		908	908		908	908
Temperatur	°C	-18/-15	-1/ +5	-18/-15	-1/ +5	